

Kit de Creación

RECETARIO LITERARIO

Beatriz Sanjuán

Este material forma parte del kit digital
Tiempo de creación, de libre difusión en

www.rutasdelectura.com



INTRODUCCIÓN

Existe una manera muy especial de conocer a fondo un mundo literario y hacerse un hueco entre su gente. ¿Cómo podemos acercarnos al príncipe rana o suavizar el enfado de la Bruja Piruja? Es de conocimiento general que los temperamentos más difíciles se conquistan a través del estómago. Por eso, este kit te aporta herramientas culinarias para navegar todo tipo de lugares fantásticos y encajar a la perfección.

Para comenzar, escribe una **lista de la compra** con aquello que necesitarás antes de ponerte a cocinar (imprescindible para cualquier aspirante a chef):

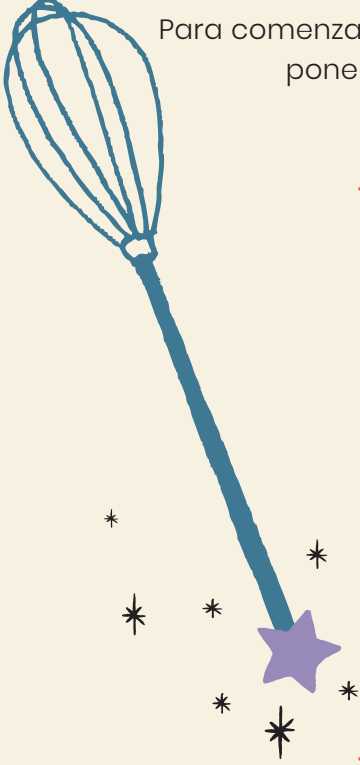
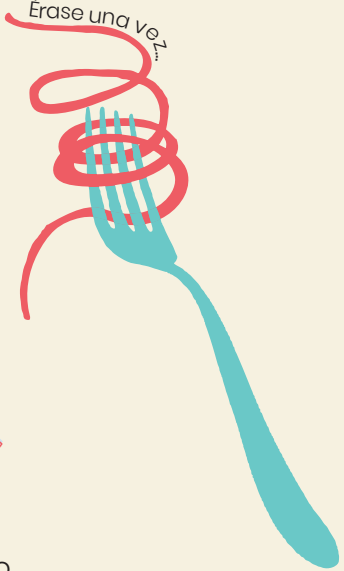
- 
- Un par de palillos de escritura (también llamados lápices o bolígrafos)
 - Servilletas (unas hojas de papel servirán)
 - Al menos 20 unidades de palabras inventadas (frescas y listas para usar)
 - ½ kg de sinestesia (si no hay, puedes cambiarla por capacidad de abstracción o una dosis más elevada de imaginación)
 - Al gusto, pero muy recomendable: escribe una lista de tus personajes y lugares (fantásticos o no) favoritos.
 - ¡Merienda rica para acompañar el proceso!
- 

En este kit, además de **imprimibles** para elaborar tu propio **RECETARIO FANTÁSTICO** (que también se convierte en **LIBRO DE PÓCIMAS** - pp.10-11), un sobre con forma de **CHAQUETILLA DE CHEF** (pp.12-13), plantillas para escribir **MENÚS Y CATAS** (pp.14), y **DINERO MÁGICO** (sólo válido para compras en el mercado de ingredientes mágicos - pp.15-16) encontrarás las siguientes actividades:



- RECETAS FANTASIOSAS** (p.3)
- COCINAR PERSONAJES** (p.4)
- POCIONES MÁGICAS** (p.5)
- EL BANQUETE INVISIBLE** (p.6)



¿Quieres convertirte en chef, de los pies a la cabeza?
Pues, ¡manos a la masa!



Para créditos y más detalles, pasa a la **página 7**.

RECETAS FANTASIOSAS

El plato fuerte de tu formación como chef literario será elaborar nuevas recetas. Para ello has de probar sabores diferentes, frutas exóticas, ingredientes inesperados... Ten en cuenta que algunos pueden ser más raros y en consecuencia más caros. Si quieres, puedes determinar un presupuesto y una lista de precios. Prepara tus menús para mundos reales e imaginarios, organiza eventos de cata y presenta tu libro de cocina en las mejores librerías.



La redacción de recetas es bastante simple, pero tiene muchas y placenteras posibilidades. Elige por ejemplo tus comensales a partir de la lista de personajes y lugares fantásticos que elaboraste al inicio. No es lo mismo cocinar para diminutos duendes que para zombis o sirenas. Selecciona ingredientes que les resulten apetitosos, cantidades adecuadas a su tamaño, presentaciones acordes con su estilo de vida. Puedes expresar las acciones en infinitivo, imperativo o presente de indicativo.

Estructura:

- NOMBRE DEL PLATO
- INGREDIENTES
- ELABORACIÓN
- PRESENTACIÓN

Puede añadirse:

grado de dificultad (alto/medio/bajo, principiantes/normal/con experiencia), tipo de plato (entrante, primero, segundo, postre, otros), tiempo estimado, etc.

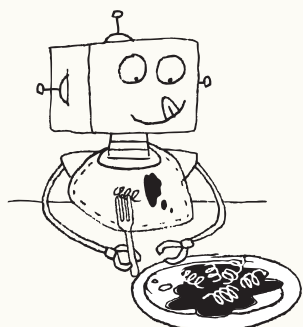

RECETA PARA ROBOTS:

¡Elige tus ingredientes en las mejores ferreterías!

MUELLES CON SALSA DE PETRÓLEO Y GRATINADO DE LIMADURA DE HIERRO

INGREDIENTES:

- Muelles herrumbrosos pequeños (con más sabor y minerales). 500 gr. c/u
- Petróleo crudo extra refinado. Negro. 250 ml. c/u
- Limadura de hierro fina. 100 g. aprox.
- Aceite de motor crudo. ½ litro (sobrará)
- Carbón vegetal poroso (al gusto)

Es necesario multiplicar las cantidades recomendadas por el número de comensales

ELABORACIÓN:

En una lata de tamaño adecuado, macerar los pequeños muelles en aceite de motor para que suelten la herrumbre y brillen de forma apetitosa. Diez minutos serán suficientes, pero puede ampliarse el tiempo según las preferencias.

Triturar el carbón vegetal sobre una base de piedra, sin llegar a molerlo por completo. Migas de 1 o 2 centímetros es el tamaño ideal. Mezclar con los muelles escurridos y cubrir a continuación con una capa de petróleo espesa.

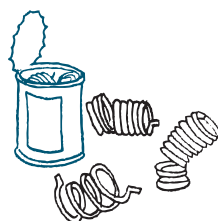

PRESENTACIÓN:

Espolvorear la limadura de hierro sobre el plato y servir ligeramente templado. Se puede rizar la superficie con ayuda de un imán.

Especialmente apreciado por los pequeños robots, es recomendable para articulaciones endurecidas y tratamientos capilares.



dificultad: baja/principiantes media/normal alta/con experiencia

tipo de plato: entrante primero segundo postre otros

tiempo estimado: 15 a 20 minutos

COCINAR PERSONAJES

Aunque sin duda el lobo tiene recetarios para preparar adecuadamente cerditos, cabritillas y abuelas encantadoras, nuestro juego de cocinar personajes tiene otra intención: analizar el carácter de los ya conocidos y construir nuevas variantes, mezclando características de personalidad agrupadas en cuatro grupos: los clásicos sabores “dulce”, “salado”, “ácido” y “amargo”.



Si hiciésemos esto con las personas reales, estaríamos valorándolas a partir de prejuicios e ignorando su capacidad de cambio, el efecto de sus relaciones con los demás, lo que no podemos percibir a simple vista... Un personaje nos permite indagar en distintas personalidades ejercitando nuestra comprensión sin que las reacciones negativas produzcan daño, incluso juzgándolas en nosotros mismos de forma objetiva, desde fuera. Siguiendo el ejemplo de la cata ¡elige un personaje y saboréalo!



INGREDIENTES

DULCES:

Cuando hablamos de un carácter dulce, parece que destacamos rasgos positivos con un matiz de paciencia o incluso sumisión.

- amabilidad
- tranquilidad
- fidelidad
- cariño
- modestia
- sensibilidad
- confianza
- timidez

AMARGOS:

Un carácter amargo supone reflexión, pero con una valoración negativa de las experiencias pasadas.

- silencio
- orgullo
- complejidad
- madurez
- introversión
- observación
- lógica
- rencor

SALADOS:

Alguien “salao” en español parece tener un carácter sociable, abierto, divertido. Positivo, aunque más activo y menos fiable que el dulce. Precisa medida.

- audacia
- valentía
- alegría
- energía
- simpatía
- nervio
- independencia
- vulgaridad

ÁCIDOS:

La acidez es rápida, tensa, a veces refrescante. Tiene efecto sobre los demás, aunque no siempre agradable.

- habilidad
- crítica
- claridad
- curiosidad
- espontaneidad
- agudeza
- ironía
- agresividad

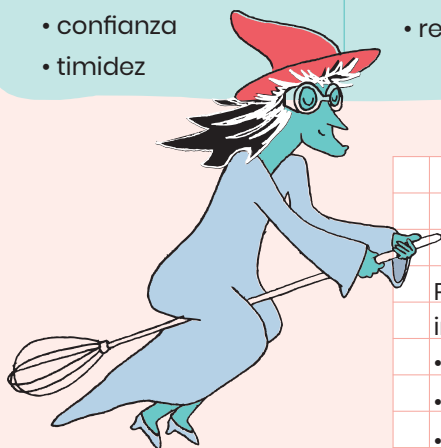

- CATA / DEGUSTACIÓN DE PERSONAJE -

La Bruja de Hansel y Gretel

Personaje de fuerte personalidad, con características bien marcadas y recuerdo imborrable.

- AROMAS: Toque rancio y mohoso que permanece sin alteración durante la cata.
- APARIENCIA: Plato contundente, de colores sobrios y oscuros.
- SABORES: Destacan los sabores amargos, con fuerte dominio del egoísmo y el rencor, potenciados por una larga maceración en soledad.
- TEXTURA: Definitivamente correosa, aunque el toque de horno suaviza el resultado.
- RECOMENDACIONES: Mantener fuera del alcance de los niños/as. Como las setas, las brujas se presentan en una increíble variedad y la mayoría resulta ser mucho menos peligrosa. Su cata puede ser fascinante, siempre que se realice con precaución.



POCIONES MÁGICAS

Con las palabras inventadas que has comprado o preparado al inicio y con las instrucciones habituales en las recetas de cocina, es fácil inventar hechizos y pociones que tengan efectos inesperados sobre los personajes literarios.

Si añades rima pueden quedar así de resultones.

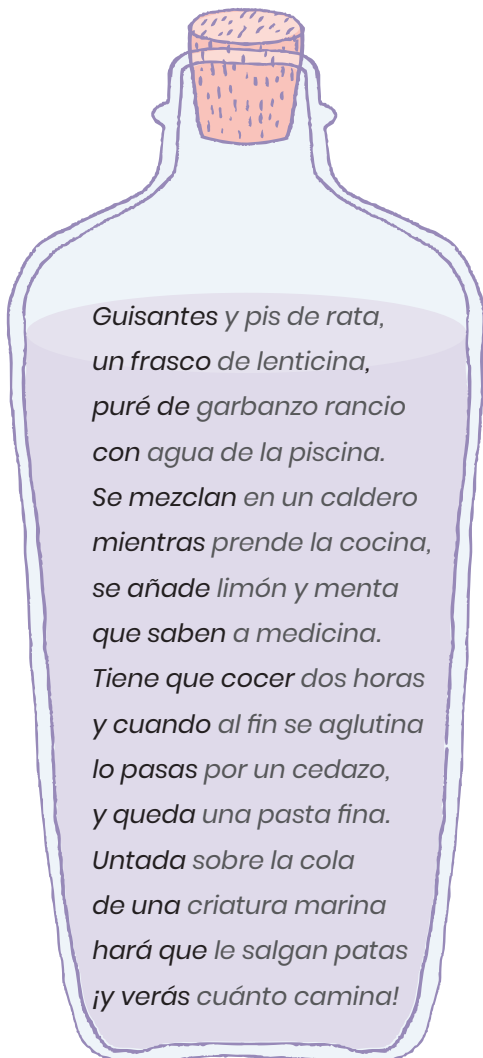

Guisantes _____
un frasco _____
puré de _____
con _____
Se mezclan _____
mientras _____
se añade _____
que saben _____
Tiene que cocer _____
y cuando _____
lo pasas _____
y queda _____
Untada _____
de una _____
hará que _____
¡y verás _____



El romance es la forma métrica más popular de la lengua española: versos de 8 sílabas con rima en los pares. Puedes consultar un diccionario de rimas online para que todo coincida con tu ingrediente secreto (¿guisantes? ¿pis de rata? ¿lenticina?). Completa este hechizo a tu gusto y lánzate a crear otros nuevos.

EL BANQUETE INVISIBLE

Un ejercicio de dramatización muy entretenido consiste en organizar un banquete invisible. Elaborar los menús del banquete o la carta de restaurantes inventados es una actividad de creación sencilla a partir de otra estructura funcional relacionada con la alimentación.



Cada participante hace de anfitrión por turnos: coloca a los invitados según las costumbres del lugar, criatura o cultura que elija (los romanos en su triclinium, acostados en lechos; las hadas en el bosque, volando entre las flores; los gorilas entre la vegetación, arrancando las partes favoritas de plantas variadas; etc.).

Después va describiendo los platos, bebidas, golosinas que se sirven y los prueba de forma muy exagerada para que todos lo imiten.

Los comensales reaccionan según les parezca: por ejemplo, sostienen helados de cucurucho que se van derritiendo y gotean cono abajo; o enrollan con un tenedor espaguetis larguísimos llenos de salsa; o utilizan diminutos enseres de los duendes para beber el néctar de las flores...

Otra variante consiste en jugar a adivinar lo que se está comiendo, en lugar de saberlo de antemano.

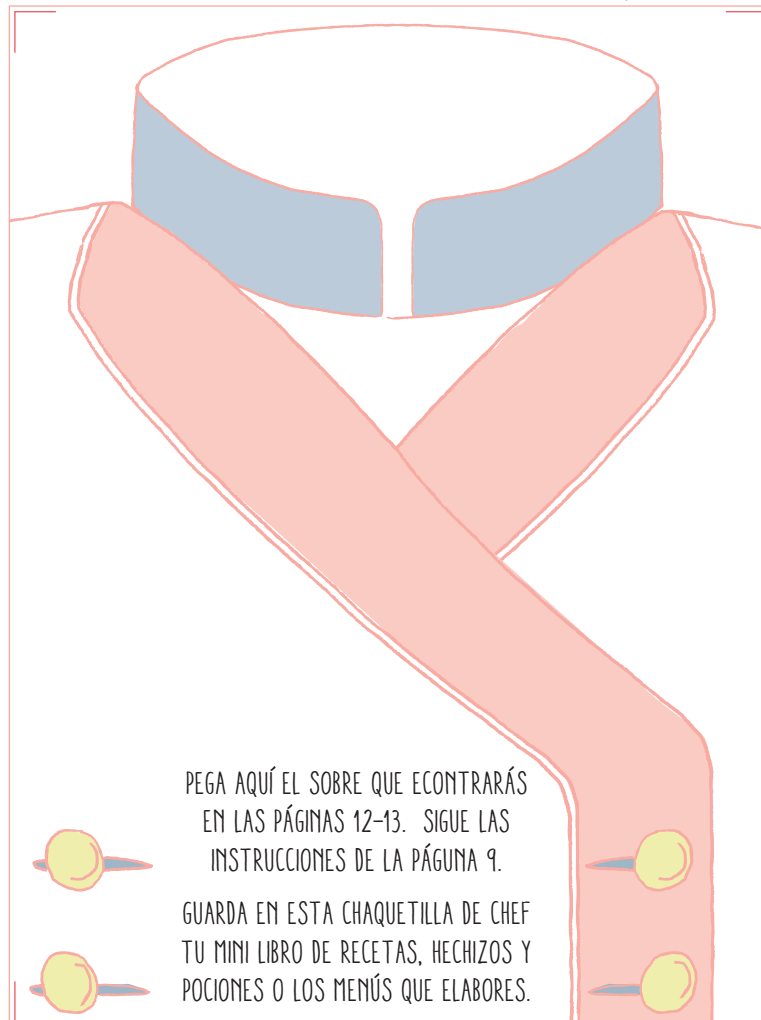
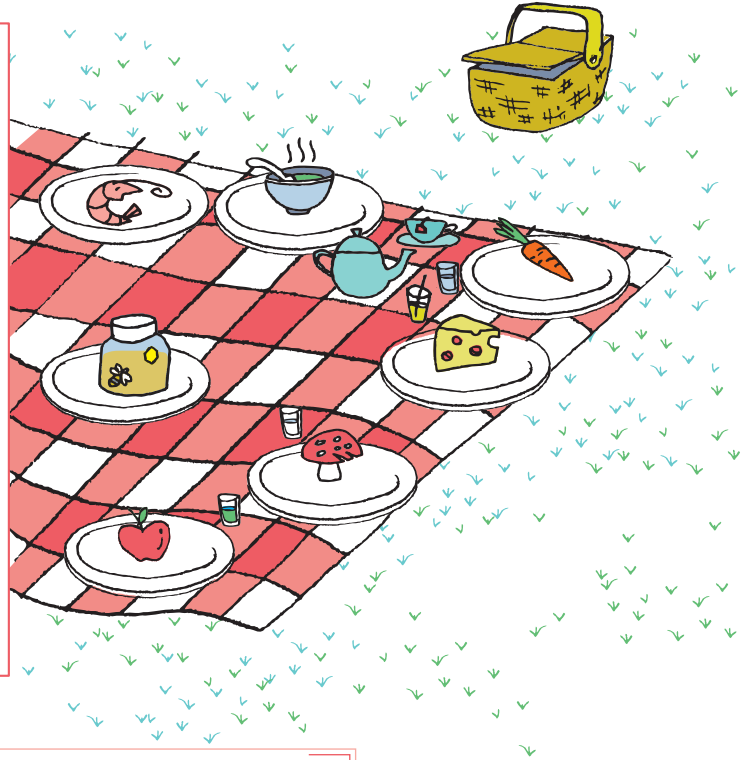

IMPRIMIBLES

A continuación te ofrecemos materiales **imprimibles** para desarrollar las actividades propuestas en este RECETARIO LITERARIO.

Puedes imprimirlos en color o en blanco y negro; en papel normal (aunque quedarán fenomenal si puedes imprimirlos en un papel más grueso, tipo cartulina o de unos 120gr/m² o más).

Algunos materiales están diseñados para ser impresos a doble cara, como el **RECETARIO FANTÁSTICO/LIBRO DE PÓCIMAS**, la **CHAQUETILLA DE CHEF** y el **DINERO MÁGICO**.

Para que sea más sencillo, ten en cuenta las instrucciones de montaje que se añaden a continuación (¡éstas no tienes que imprimirlas!)



Créditos:

Este material forma parte del kit digital **Tiempo de creación**, de libre difusión en Rutas de Lectura (www.rutasdelectura.com).

Contacto: rutasdelectura@gmail.com

Textos: Beatriz Sanjuán

Ilustraciones, diseño y maquetación: Eduardo Soares Gomes · vagoom

Coordinación y organización: Rutas de Lectura

Licencia:

© 2026 Rutas de Lectura

Este material está licenciado bajo Creative Commons CC BY-NC-SA 4.0.

Puedes copiar, distribuir y adaptar este contenido siempre que:

- Se reconozca la autoría
- No se utilice con fines comerciales
- Se comparta bajo la misma licencia

Licencia:

Este proyecto ha recibido una ayuda del Ministerio de Cultura de España a través de la Dirección General del Libro, del Cómic y de la Lectura.

Librillo de recetas

Instrucciones de montaje del librillo de pócimas y recetas

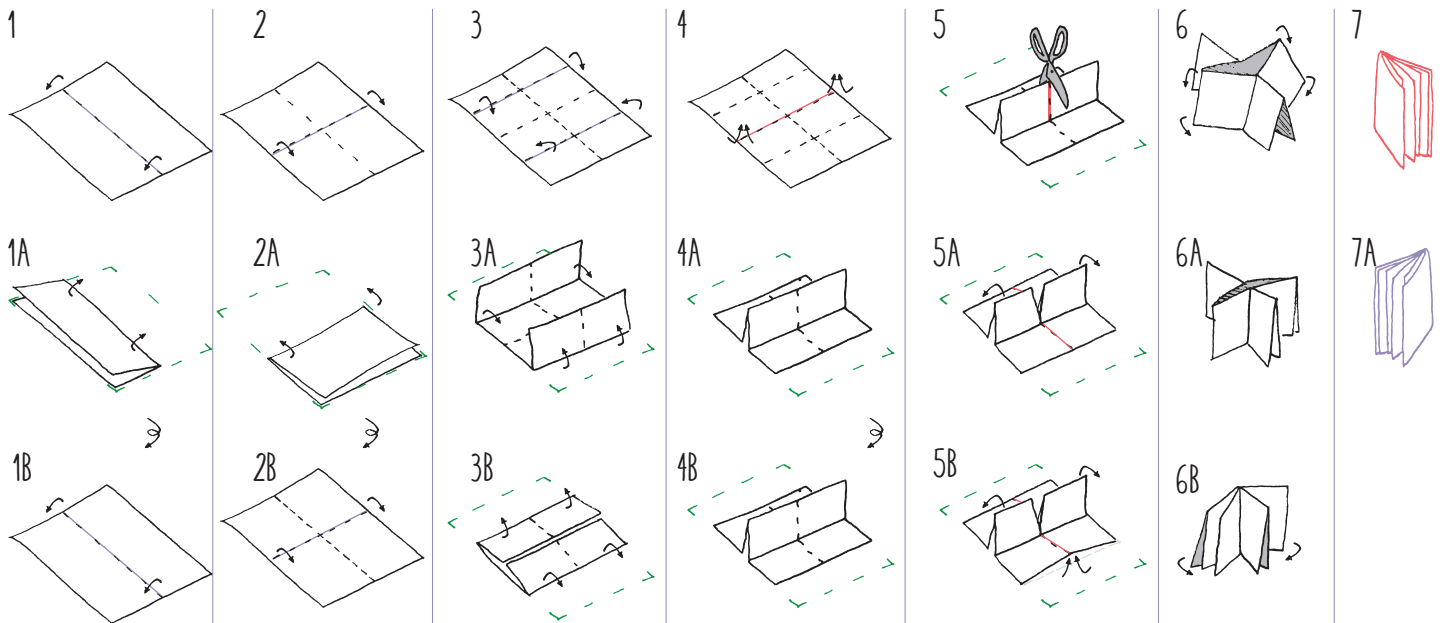

Siguiendo estas instrucciones vas a poder montar un librillo de 6 páginas (además de portada y contraportada) que podrá ser utilizado por las dos caras del papel. Por una cara tendrás el **"Recetario fantástico"** y por la otra cara, el **"Libro de pócimas y hechizos"**. Solo tienes que desplegarlo y volver a plegarlo por la otra cara.

Fíjate que las líneas moradas son hendidos de valle (se pliegan hacia abajo). Las líneas rosadas son hendidos de montaña (se pliegan hacia arriba). Es importante que hagas los pliegues en ambos sentidos del papel.

Imprime las páginas 10 y 11 del **librillo de recetas y pócimas** de este Recetario. Imprímelas por ambas caras si quieres un librillo doble. También puedes imprimirlas por separado.

1. Dobla la hoja por la mitad siguiendo la línea indicada (pliegue de valle).
- 1A. Desplégala.
- 1B. Dale la vuelta al papel para repetir el movimiento por la otra cara.
2. Doblar la hoja por la otra mitad siguiendo la línea indicada.
- 2A. Vuelve a desplegarla.
3. Ahora vuelve a doblar el papel por las otras 2 líneas como indica la figura 3 (pliegue de valle).
- 3A. Vuelve a desplegarlo.
- 3B. Repite el movimiento por la otra cara y vuelve a desdoblarlo.
4. Ahora pliega el papel por la mitad por la línea indicada en pliegue de montaña.
- 4A. Debe quedar como ves en esta imagen.
- 4B. Repite el mismo movimiento por la otra cara.
5. Corta el tramo indicado por la línea de puntos central que verás impresa.
- 5A. Se formarán dos pestañas.
- 5B. Sujeta el librillo por estas dos pestañas doblándolo hacia abajo.
6. y 6A. Adquiere la forma de origami de estrella.
- 6B. Localiza su portada y pliégallo cerrando.
7. Tienes el librillo ya montado.
- 7B. Desdóblalo y repite la misma operación de plegado dejando la otra cara del papel por el exterior.

Como un pase de magia tienes dos librillos en uno y sin grapas ni pegamento. Ya puedes escribir a lo largo de sus páginas.

Sobre-chaqueta chef

Instrucciones de montaje del sobre-carpeta con múltiples compartimientos

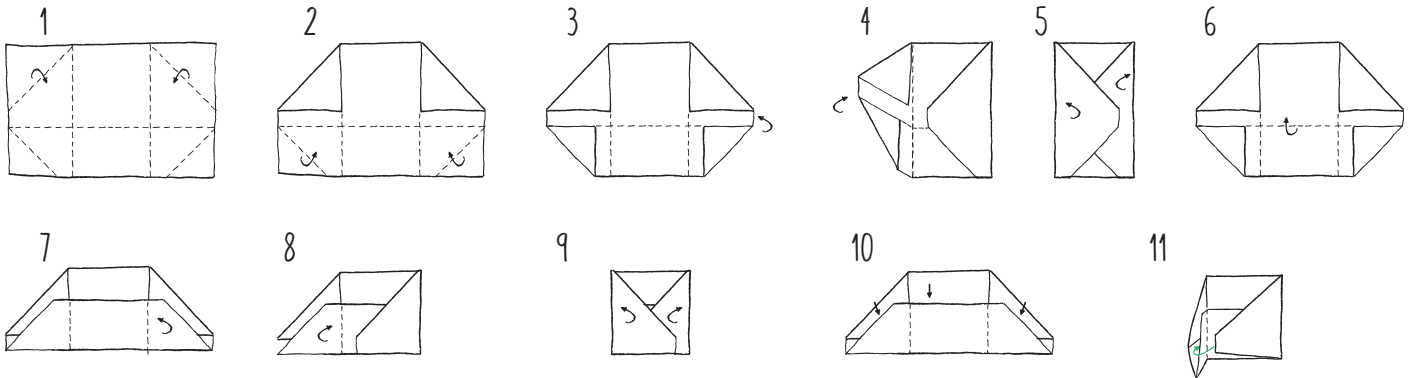

Imprime la plantilla de las páginas 12 y 13.

Sigue las líneas discontinuas y las ilustraciones de este paso a paso.

En el último paso (nº 11) indicamos que debes meter la solapa de la derecha por dentro del bolso izquierdo para mantener la chaquetilla cerrada. De esta forma tendrás 2 bolsillos diferentes y compartimentos para guardar tu librito de recetas y pocimas, tus menús, catas, etc.

Pega el sobre-chaqueta a la página de la actividad **EL BANQUETE INVISIBLE** (p.6)

Imprime también y guarda en esta chaquetilla de chef tu mini libro de recetas, hechizos y pociones, los menús que elaboras y tus apuntes de catas y degustaciones.

ELABORACIÓN:

RECETA PARA
INGREDIENTES:

ELABORACIÓN:

RECETA PARA
INGREDIENTES:

PRESENTACIÓN:

 DIFICULTAD: /  TIPO DE PLATO: /  TIEMPO ESTIMADO:

PRESENTACIÓN:

 DIFICULTAD: /  TIPO DE PLATO: /  TIEMPO ESTIMADO:

 DIFICULTAD: /  TIPO DE PLATO: /  TIEMPO ESTIMADO:

PRESENTACIÓN:

RECETA PARA
INGREDIENTES:

ELABORACIÓN:

CHEF:

MI RECETARIO
FANTÁSTICO



HECHICERO/A:

MI LIBRO
DE PÓCIMAS Y HECHIZOS

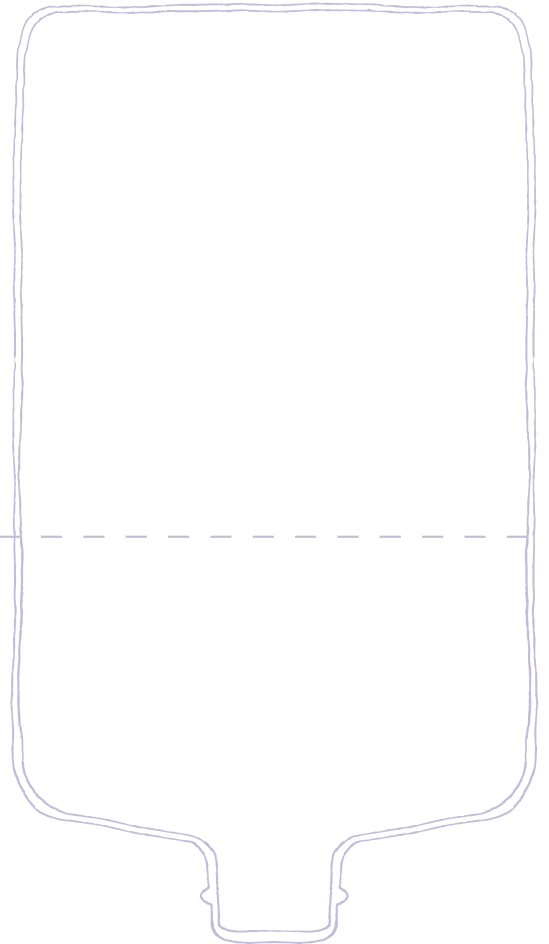
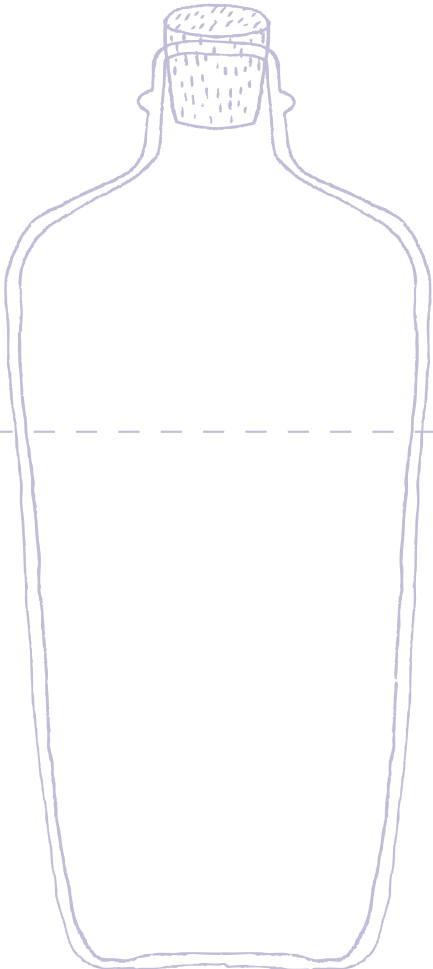
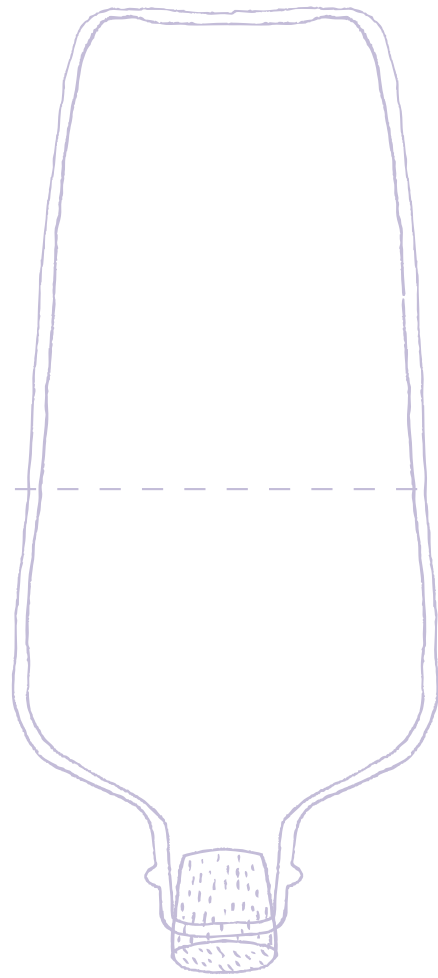

SOBRE (CHAQUETILLA DE CHEF) PARA PLEGAR Y PEGAR EN LA PÁG. 6. EN ESTA CHAQUETILLA PODRÁS GUARDAR TU MINI LIBRO DE RECETAS, HECHIZOS Y POCIONES O LOS MENÚS QUE ELABORES Y LAS FICHAS DE DEGUSTACIÓN DE PERSONAJES.

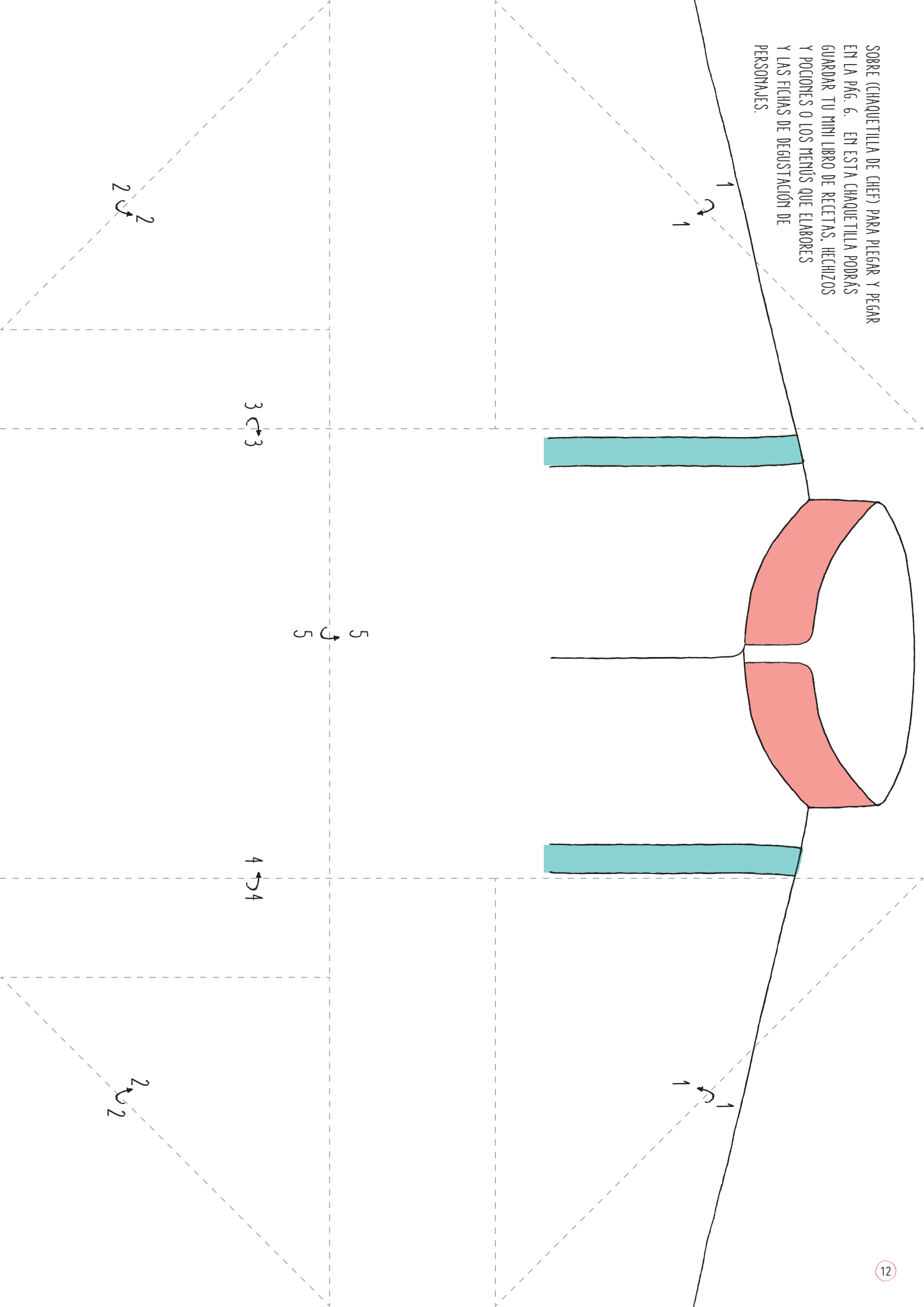

UNA VEZ PLEGADO, PON PEGAMENTO AQUÍ Y PÉGALO EN LA
PÁGINA 6.

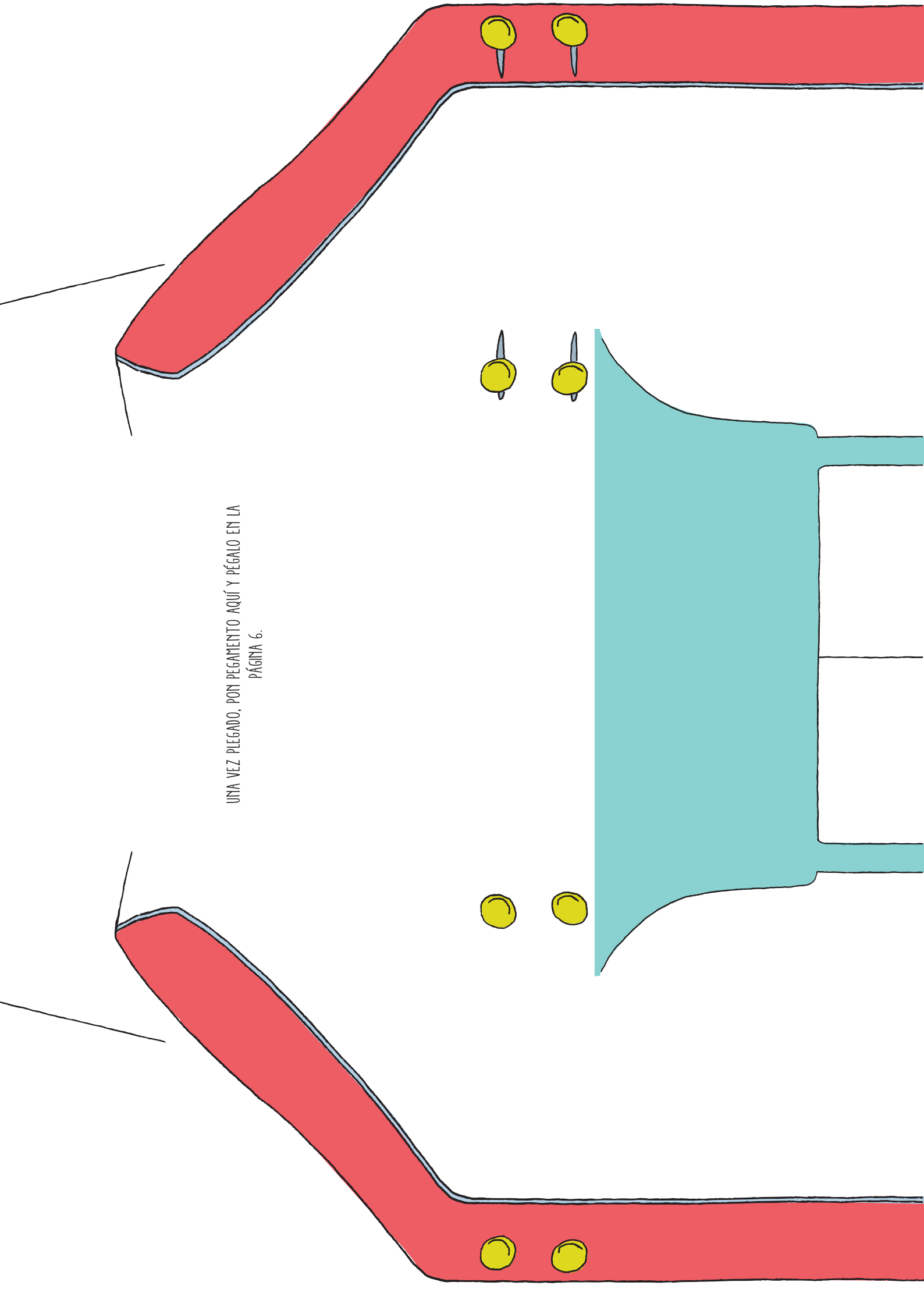

MENÚ DEL DÍA

ENTRANTE:

PRIMER PLATO:

SEGUNDO PLATO:

POSTRE:

MENÚ DEL DÍA

- CATA / DEGUSTACIÓN DE PERSONAJES -

